



## I&J<sup>®</sup>愛恩佳<sup>®</sup>空氣清淨機

AF-300U/ AF-300H

使用說明書

### 親愛的客戶

感謝您使用I&J<sup>®</sup>愛恩佳<sup>®</sup>空氣清淨機，  
在使用產品前請詳閱此使用說明書，  
以正確地使用及保養產品。

\* 本說明書內附保證書，請妥善保存。

# 目錄

安全注意事項.....	2
各部位名稱 .....	4
使用方法 .....	5
準備工作 .....	5
操作主機 .....	6
清潔與保養方法.....	9
機體部分 .....	9
濾網部分 .....	9
疑難排解.....	10
規格表 .....	11



## 安全注意事項



### 警告

- 手部潮溼時請勿拔插電源插頭。
- 請勿損壞電源線或插頭，若電源線或插頭已損壞，請停止使用本機，以免導致觸電、短路及火災的發生。
- 拔取插頭或移動本機時，切勿拉扯電源線，且使用時必須確實插好電源插頭。
- 請勿在電源線緊繃時使用本機。
- 拔下電源插頭時，請握住電源插頭拔下，切勿直接拉扯電源線。
- 使用本機時，切勿與其他電器共用一個電源插座或排插，以免造成危險。
- 長時間不使用本機或在進行清潔、更換濾網或檢查時，請拔下插頭。
- 若電源線已損壞，請聯絡代理商或維修機構協助維修事宜，切勿自行動手維修，以免造成您生命財產的損失。
- 若本體異常發熱、有燒焦味或有不正常的聲音或震動產生，請立即關掉產品電源。
- 請定期清理電源插頭上之灰塵，以避免導電不良造成危險。
- 在使用氣體噴霧(如:殺蟲劑)、室內有點燃香菸或焚香之煙霧或火苗、空氣中有化學氣味及潮濕處(如:浴室)等情況下，切勿使用本機。
- 請勿在油成分浮游的場所使用本機。
- 產品故障時，切勿自行拆解修理。
- 請勿將手指、棒類、金屬物等異物插入進出風口。
- 切勿反覆插拔插座，以免造成觸電或電線走火。
- 使用時請勿超出電源插座及配線器具的額定電流或規定以外的電壓。



## 注意

- 請勿用揮發油或稀釋劑擦拭或以殺蟲劑噴灑機體。
- 請勿用水直接清洗機體。
- 使用本機時，請不要靠近熱源或燃燒器具。
- 請勿清洗和重複使用 ULPA 或 HEPA 濾網。
- 僅可使用柔軟的布對本機進行外部清潔。
- 請勿在沒有過濾網的情況下使用本機。
- 正確安裝濾網前請勿運作本機。
- 使用本機時，必須與牆壁或周圍物品保持 60 cm 之距離，若周圍有帶電波的設備(如：電視機、收音機或微波爐)，則應保持至少 2 米以外之距離，以防產生電波干擾。
- 請勿推倒、施加過大的壓力或撞擊於產品上。
- 使用本機時請勿平放，並確保本機於直立狀態。
- 請勿以握持前面板的方式搬移本產品。
- 請將本機置於周圍無物件阻礙空氣流通之處。
- 除非得到監護人或安全負責人士的適當監督與指導下協助操作此機，否則本機不適合缺乏機械操作經驗和知識人士(包括兒童)或身體官能或心智能力退化者使用。
- 請勿讓兒童擅自操作本機，以確保兒童不會將此機器作為玩具。

# 各部位名稱

## 操作面板



### 正面

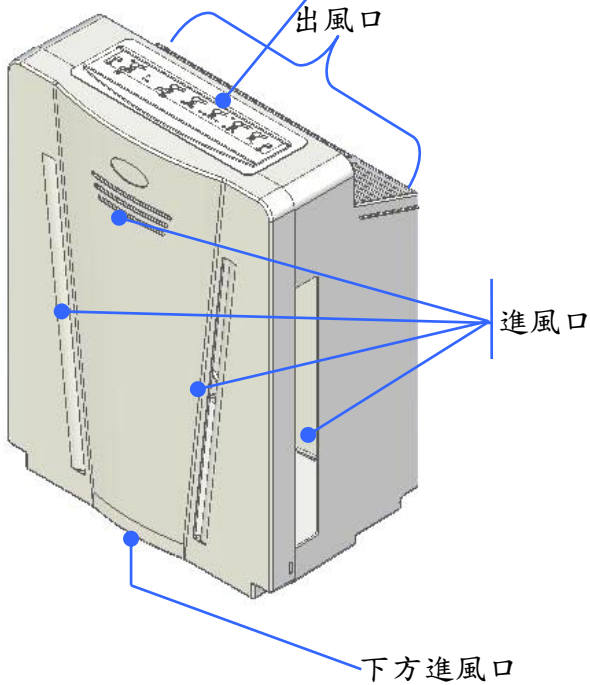

### 背面

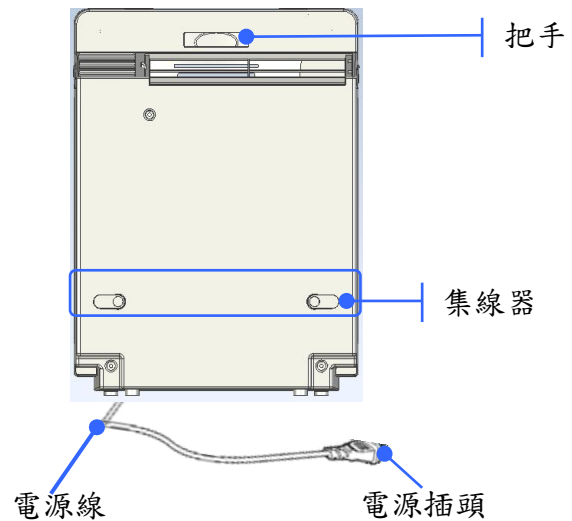

### 內部

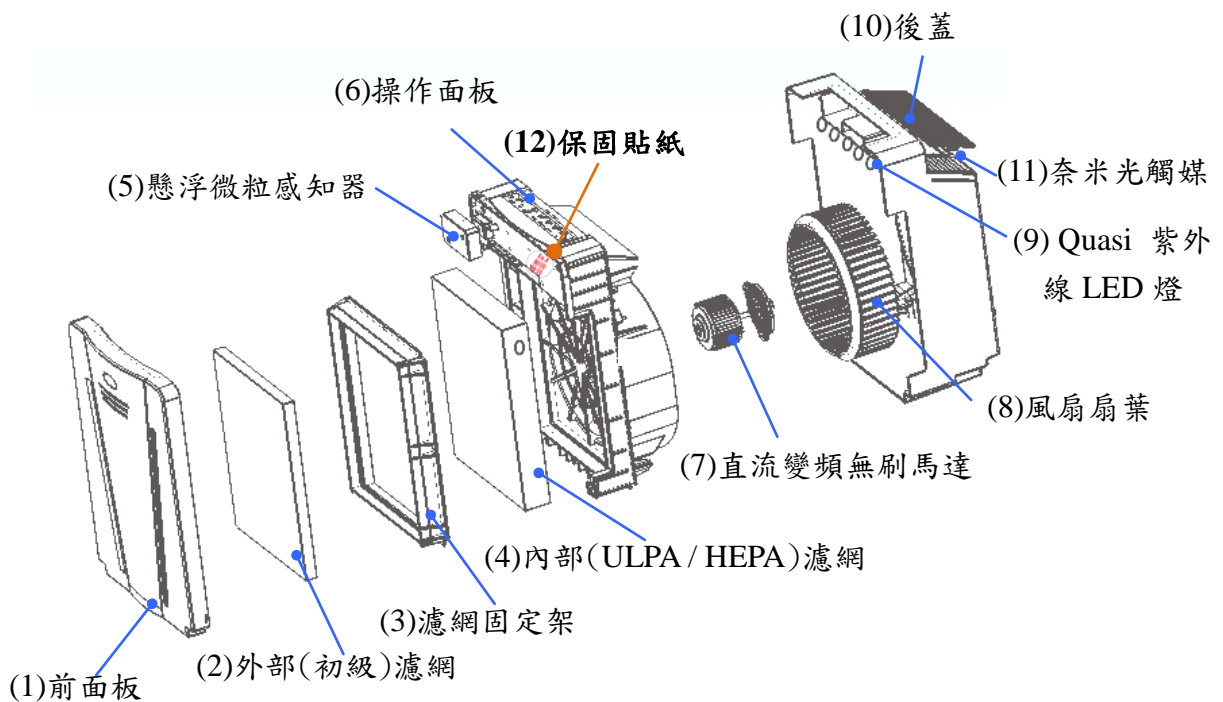

# 使用方法

## 準備工作

### 1. 拆下前面板

- 將前面板下半部左右兩卡榫依箭頭①所示方向壓下解開。
- 然後依箭頭②所示方向，由中間向前掀開，並取下面板。

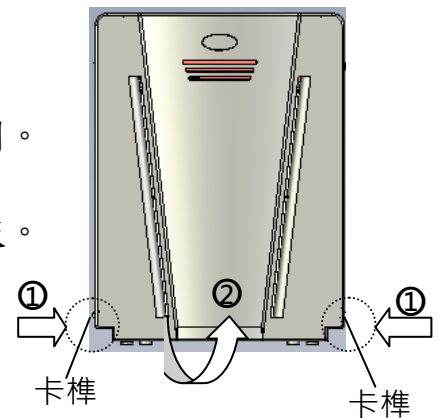

### 2. 拆除塑膠袋，取出外部濾網，然後安裝濾網

- 先握住過濾網底部的外層塑膠袋，再向前拉出。
- 拆開塑膠袋包裝，取出外部濾網，並將濾網向內輕推放好。

※內部(ULPA 或 HEPA)濾網已於產品出廠前依所選購之型號，氣密安裝並鎖  
定在機體內部。若更換內部濾網，需以十字型螺絲起子拆解 8 顆螺絲，更換完  
畢再將 8 顆螺絲鎖回至氣密程度。

※內部濾網更換步驟如同外部濾網。

### 3. 蓋上前面板

- 將面板上方兩個卡勾依箭頭①所示方向勾上。
- 然後依箭頭②所示方向輕輕壓下面板下方，  
完成面板安裝。

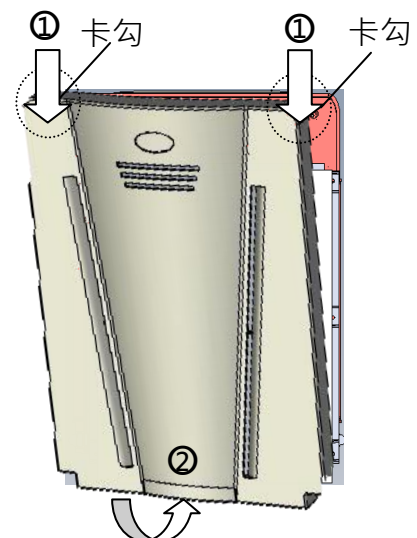

## ⚠ 注意

- 請勿清洗和重複使用濾網。
- 請將用過的舊濾網當作不可回收及不燃物垃圾處理。

## 操作主機

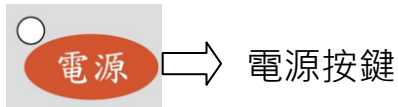

- 在插上電源插頭的狀態下，用於開啟運轉(需按壓此鍵約 3 秒)和關閉運轉。

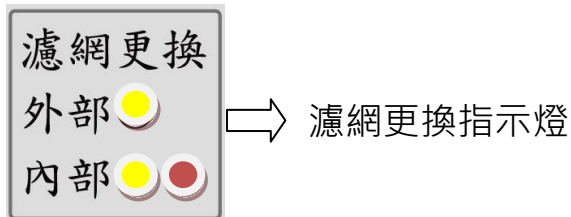

- 利用 LED 燈光顏色來表示濾網污濁程度，並提醒更換濾網。
- 若外部濾網指示燈亮黃燈，表示必須更換濾網(約 3-4 個月更換，使用達 1280 小時)。
- 若內部濾網指示燈亮黃燈，表示需要更換濾網，若亮紅燈則表示必須立即更換濾網(約 1-2 年更換，黃燈為使用達到 6,800 小時，紅燈為使用達到 7,200 小時，超過 10,000 小時都未更換濾網，主機無法運作)。

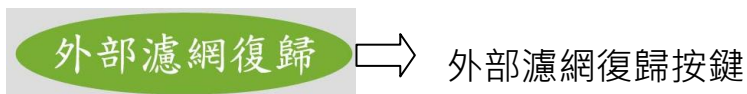

- 當外部濾網更換完畢時，按壓外部濾網復歸按鍵 3 秒，使系統重新計算使用時間。

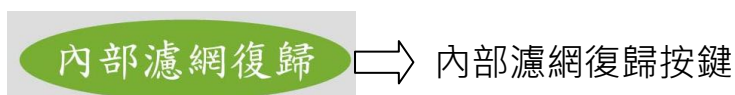

- 當內部濾網更換完畢時，按壓內部濾網復歸按鍵 3 秒，使系統重新計算使用時間。

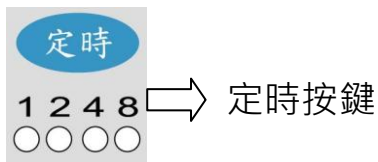

- 用於選擇一定時間後關機，共設置 1,2,4,8 /小時 4 個時間，並依殘留時間顯示 LED 燈號，定時按鍵之時間選擇設定為循環方式，即 1→2→4→8→取消→1→2→4 (hr)。

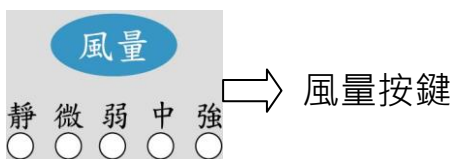

- 用於選擇所需風量的大小，其5段設定為循環方式，即：靜→微→弱→中→強→靜→微。

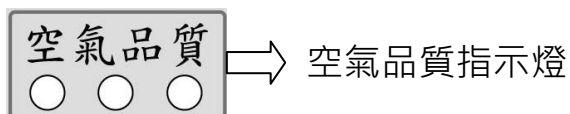

- 利用內建之懸浮微粒感知器自動偵測感知空氣污濁的程度，並依綠、黃、紅三色LED指示燈顯示空氣品質的好壞。綠燈表示空氣品質優良、黃燈表示空氣品質普通、紅燈表示空氣品質不佳。

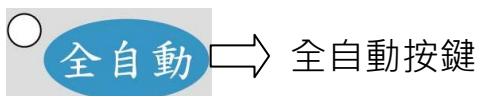

- 選擇全自動模式時，懸浮微粒感知器會自動偵測感知空氣品質優劣程度，並依空氣品質綠、黃、紅三色LED指示燈自動調整風量大小，其自動風量之設定依序為微速(綠燈)、弱速(黃燈)、中速(紅燈)。



 **節能模式** ⇨ 節能模式按鍵

- 當按下節能模式按鍵時，本機將採間歇性控制運轉，每小時自動運轉6分鐘，以達節能省電之效。

 **光觸媒  
殺菌離子** ⇨ 光觸媒殺菌離子指示燈

- 在開機運轉的同時，奈米光觸媒殺菌離子指示燈會亮起藍燈，表示開始產生並釋放奈米光觸媒殺菌離子。
- 若要關閉奈米光觸媒殺菌離子功能，需同時按下風量鍵與定時鍵不放約5秒，即可關閉設定之殺菌離子功能。

 **RESET** ⇨ 重設按鍵

- 按壓重設鍵5秒，即停止所有功能，除了濾網計時功能外，其餘功能設定皆回復至出廠之設定。

## 清潔與保養方法(請參照第4頁內部圖)

### 機體部分

維護保養部位	清潔時間與方式
前面板(1)、濾網固定架(3)、後蓋(10)	約每個月一次，使用柔軟的乾布輕輕擦拭灰塵，若有頑固污垢積聚，則使用一塊浸泡過溫水的軟布擦拭。
懸浮微粒感知器(5)	約三個月一次，使用軟刷或乾棉花棒清潔附著之懸浮粒子。
奈米光觸媒(11)	每兩年更換一次。

### 注意

- 如果使用清洗劑時，請稀釋後再使用。
- 請勿使用去污粉、揮發性液體、苯、酒精、漂白劑和鹼性洗滌劑等物品清潔機體。
- 請勿將主機放置於靠近水源或熱源處。
- 請勿自行拆解機體內部，若保固貼紙(12)  遭撕除，即失去保固資格。

### 濾網部分

維護保養部位	清潔時間與方式
外部濾網(2)	依外部濾網更換指示燈進行更換，亮黃燈表示需立即更換濾網。
內部濾網(4)	依內部濾網更換指示燈進行更換，亮黃燈表示需要更換濾網；亮紅燈表示必須立即更換濾網。

### 注意

- 取出濾網及正確安裝濾網前，切勿運轉本機，以免導致故障或無法發揮效果。
- 濾網更換步驟請參見第5頁。
- 更換濾網的維護工作完成後，需按下所更換濾網之綠色復歸按鍵3秒，即完成新濾網的安裝動作。
- 請依濾網更換指示燈之亮燈指示按時更換濾網。
- 濾網之使用壽命長短，將隨使用頻率與機體放置環境清潔度而有所不同。

## 疑難排解

有些問題並非機體故障而引起，若有下列問題情形，在要求維修之前可先自行檢查。

問題情形	檢查	採取措施
無法運轉	是否插上插頭？	將電源接上。
	濾網更換指示燈是否亮起紅燈？	更換濾網，再按復歸按鈕。
不能有效去除異味和煙霧	濾網是否已經過於髒污？	依濾網更換指示燈更換新的濾網。
當空氣清新時，懸浮微粒感知器仍持續亮起紅燈	懸浮微粒感知器是否過髒或阻塞，使其靈敏度降低？	使用乾棉花棒或軟刷輕輕清潔。
無法選擇以「強風」運轉	是否以全自動模式運作？	解除全自動模式再操作。
出風口發出異味	是否已超過濾網的更換時間？	檢查或更換濾網。

如經以上處理後，機體仍然無法正常運作，則請拔下電源插頭並聯絡經銷商送請維修，切勿自行拆解機體以免失去保固資格。

聚原科技有限公司，台中市西區中山路 498 號 2F，(04)2205-3360。

<http://www.injmedicalcare.com.tw> 客服信箱:sales@injmedicalcare.com.tw

### 濾網使用及更換紀錄表

	購買日	第一次更換	第二次更換	第三次更換	第四次更換
外部濾網					
內部濾網					

更換建議:請依外部、內部濾網更換指示燈進行更換。



## 規格表

品名	I&J <sup>®</sup> 愛恩佳 <sup>®</sup> 空氣清淨機	
型號	AF-300U/AF-300H	
電壓頻率	110V-220V	
適用坪數	5~25 坪	
主機尺寸	542mm×415mm×220mm	
主機重量	9 kg	
清淨能力	420CMH	
耗電量	8W~42W(依風速強弱而有不同)	
濾網型號	外部濾網	300P
	內部濾網	12300U/ 12300H

## 保證書

❀ 請勿自行拆解機體內部，若保固貼紙遭撕除，即失去保固資格。❀

### I&J<sup>®</sup> 愛恩佳<sup>®</sup>

商品名稱:空氣清淨機

姓名		電話	
地址			
(蓋章)			
購買日期	年 月 日		
機型	AF-300U/AF-300H	機號	

全機保固1年，馬達保固5年(限零組件自然損壞。天災地震或人為使用不當則不在保固範圍內，濾網耗材亦不保固。)

總代理:聚原科技有限公司

台中市西區中山路498號2F  
(04)2205-3360

網址:www.injmedicalcare.com.tw

信箱:sales@injmedicalcare.com.tw